

STC-USB2.0R2S

STC-USB2.0R2S Sound Treatment Cable
for Digital Audio

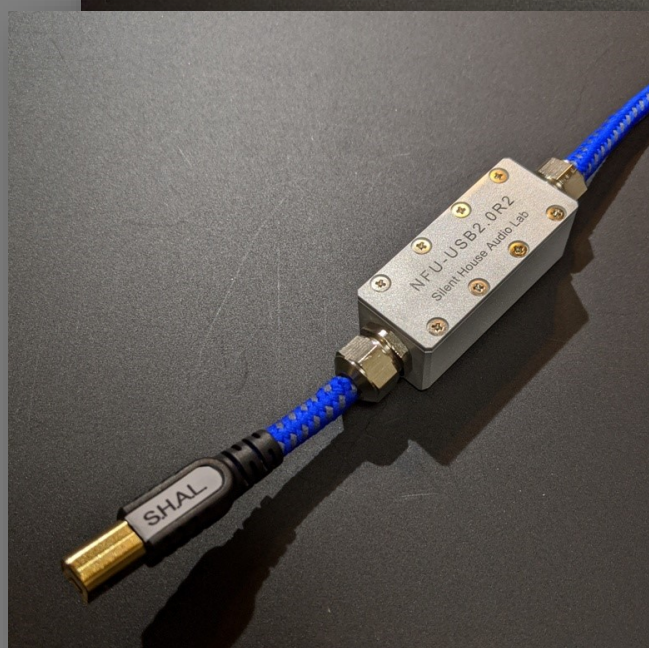

Silent House Audio Lab.

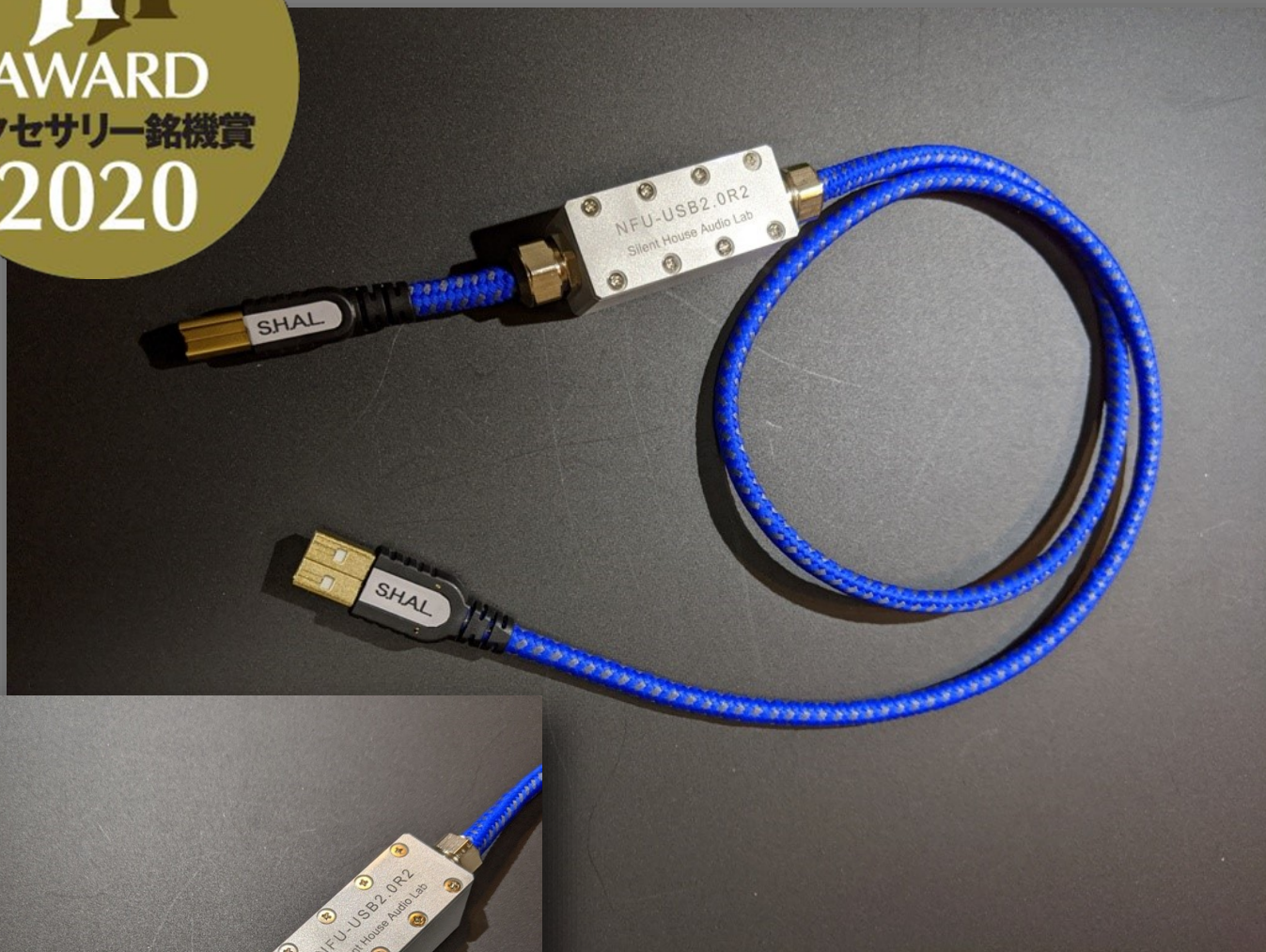

www.shal-mss.com

■STC-USB2.0R2S Sound Treatment Cable

●特徴

1. Zonotone®の高性能USB2.0 Digital Audio Cable [6N・USB-Grandio 2.0]とSound Treatment Unitを一体化構造としたカスタムケーブルです。
2. 一体化された構造は、ケーブルそのものが持つハイパフォーマンスな基本性能をさらに引き出し、優れた伝送特性が豊かな音楽表現を提供します。
 - ①ジャンルを選ばない対応幅の広さ。
 - ②デリケートな表現から爆発的なエネルギーの吹き出しまで混濁感のないストレスフリーなプレゼンス。
 - ③適度な弾力性と伸びやかさ。
 - ④広く、深みのある音場展開。など一体構造ならではのインテグレーションされた完成度の高いサウンドコンセプトを実現しました。
3. Sound Treatment Unit「NFU-USB2.0R/H（ホストユニット）」との併用も可能です。

併用した場合は、さらにハイクオリティーでナチュラルな質感の音楽再生が展開されます。
4. 外来ノイズの影響を極力排除するため高いシールド性能と非常に小型で精密度の高いアルミブロック削り出しのユニットケースとしています。
5. 内部デバイス類の実装には高性能銀ハンダを使用し、差動ラインには4N純銀線を使用して高周波領域での伝送品質を確保しています。

接続例

HOST側

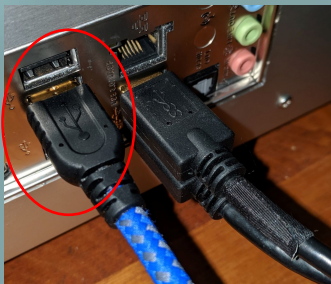

標準接続



NFU-USB2.0R/H 併用接続

TARGET側

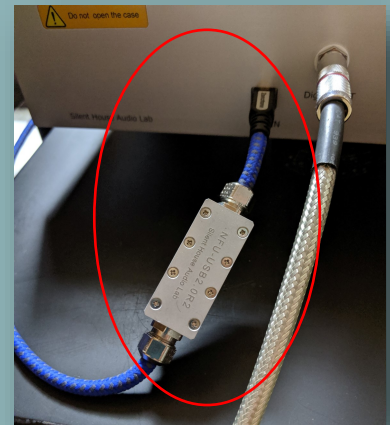

取扱注意



STC-USB2.0R2Sのご使用にあたって

本機はオーディオ専用設計です。

オーディオ用途以外には使用しないでください。

5Vbusラインの許容電流は2A(MAX)です。

充電機器との併用はしないでください。

■測定データ(抜粋)

*詳細はホームページのTest Reportを参照願います。

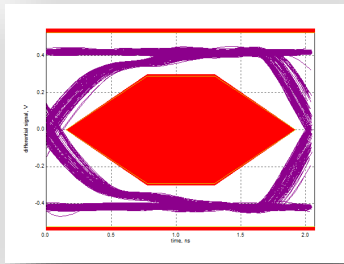

●Reference Eye Pattern

ケーブル単体によるDeviceのEye Pattern

使用ケーブル : Zonotone® 6N・USB-Grandio 2.0

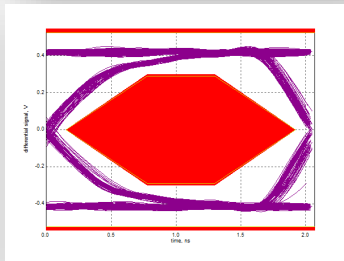

●STC-USB2.0R2S Sound Treatment Cable

ホストターゲットデバイス間にSound Treatment Cableを使用した場合の

Eye Pattern

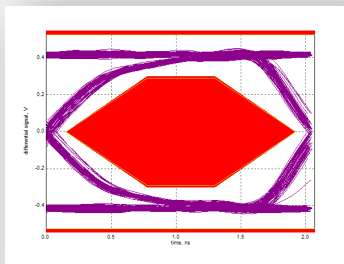

●STC-USB2.0R2S Sound Treatment Cable

With NFU-USB2.0R/H

ホストターゲットデバイス間にSound Treatment Cableを使用し、ホスト側に

NFU-USB2.0R/Hを併用した場合のEye Pattern場合のEye Pattern



ケーブル単体のSkew

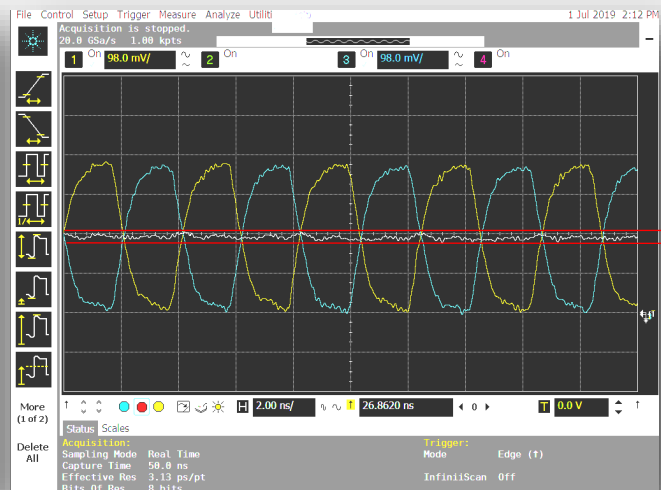

STC-USB2.0R2SのSkew

■製品構成

No.	項目/品名	STC-USB2.0R2S Sound Treatment Cable
1	形式	Sound Treatment Unit 一体型 USB2.0 Digital Audio Cable
2	ユニットケース	アルミブロック削り出し
3	USBコネクタ	ホスト側： 金メッキUSB2.0 Type A male ターゲット側： 金メッキUSB2.0 Type B male
4	ハンダ	銀ハンダ
5	5.0Vバスライン	コモンモードチョークコイル/フェライトビーズ セラミック0.1 μ /50V オーディオ用電解コンデンサ 45 μ F/16V
6	USB2.0差動信号ライン	4N銀線+コモンモードチョークコイル
7	USB2.0オーディオケーブル	Zonotone® 6N・USB-Grandio 2.0
8	サイズ	900mm \pm 5mm
9	標準価格	¥38,000.-/1本（税別）

■受注生産品です。

■仕様は予告なく変更されます。

■ Outline

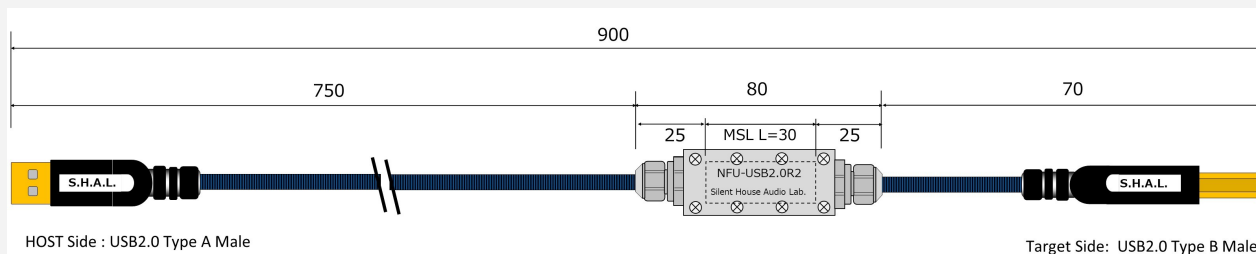

■ Treatment Unit Outline

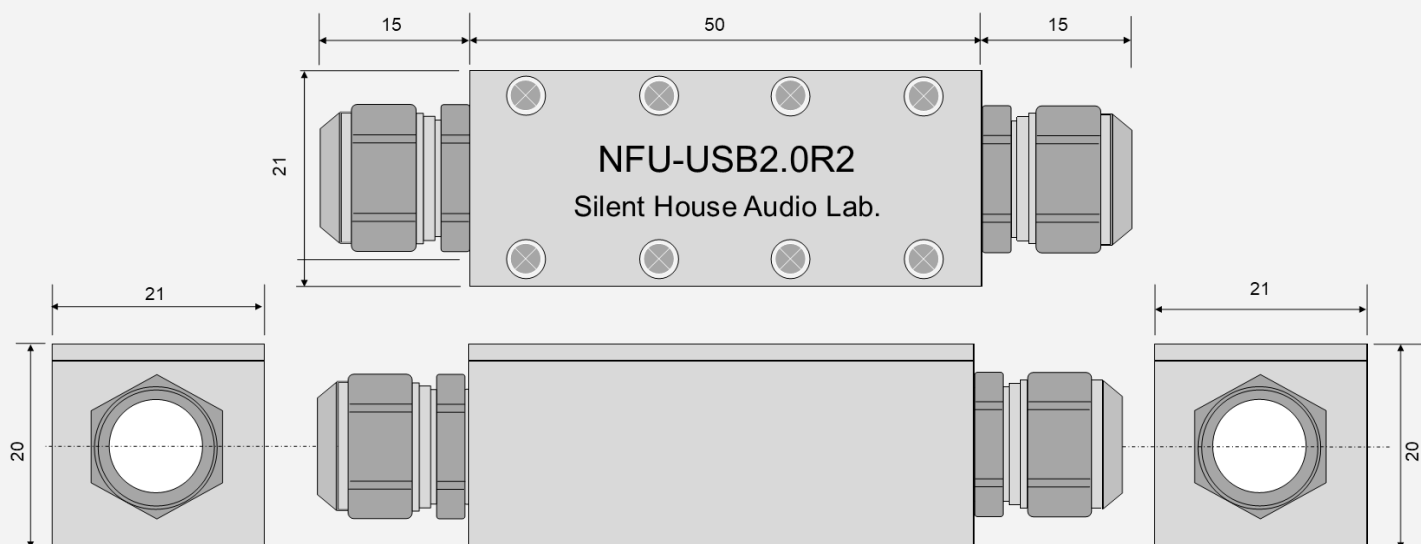

STC-USB2.0R2S Sound Treatment Cable Packaging Image

Not Scaled

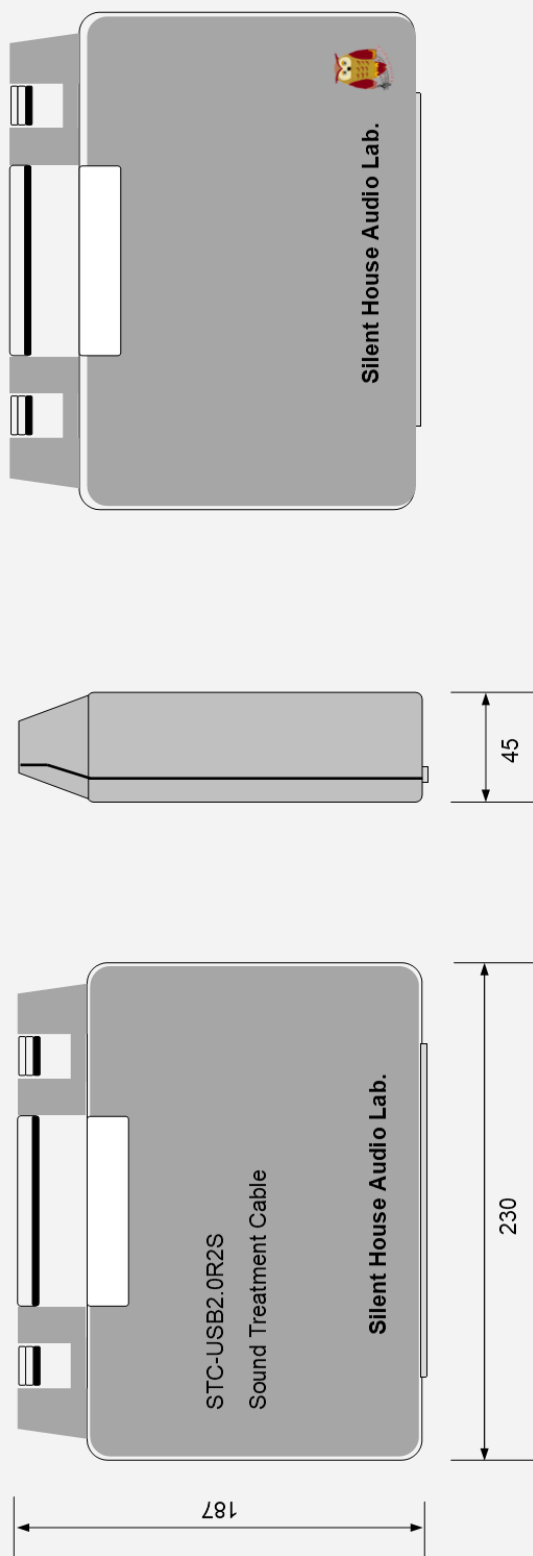

USB2.0 Digital Audio Cable

Designed by **Zon:stone**®

■ 製造元

S. H. A. L.

Silent House Audio Lab.

〒249-0004

神奈川県逗子市沼間210-25

TEL: 080-5650-8521

URL: www.shal-mss.com

